



Smart CR



Smart BR

DESCRIÇÃO

Carro de bagagem com estrutura em latão maciço de Ø 40mm. Possibilidade de escolha da cor do tapete (vermelho, preto ou azul). Amortecedor na base em cinza claro. 2 rodas fixas e 2 giratórias de Ø 200 mm.

ESPECIFICAÇÕES TÉCNICAS

DIMENSÕES	1130x620x1820 mm
PESO	48 kg
MÁXIMO PESO SUPTADO	300 kg

OPÇÕES



MAN
2 Pegas em Pele

LOGO
Logo personalizado

TRF
Sistema de travagem de 2 rodas

ACABAMENTOS



RO
Tapete vermelho

BL
Tapete azul

NE
Tapete Preto

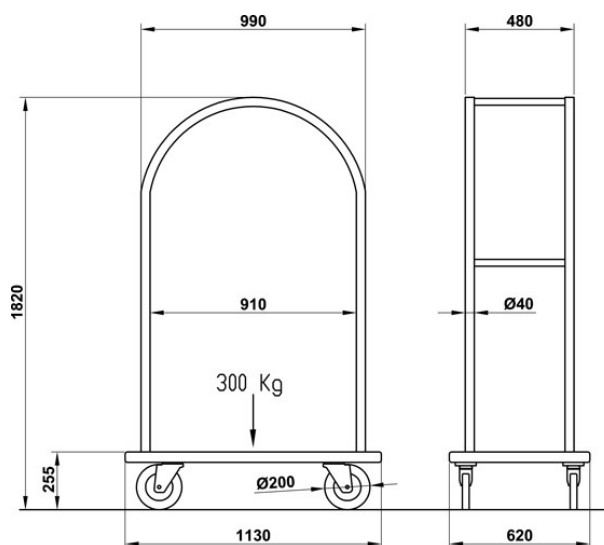

A Caddie, reserva-se ao direito de efectuar mudanças na presente ficha técnica sem necessidade de comunicação prévia. © Laser Build